

wenglor sensoric GmbH
wenglor Straße 3
88069 Tettwang
+49 (0)7542 5399-0
info@wenglor.com

Weitere wenglor-Kontakte finden Sie unter:
For further wenglor contacts go to:
Autres contacts wenglor sous :
www.wenglor.com

Änderungen vorbehalten
Right of modifications reserved
Modifications réservées
03.11.2021

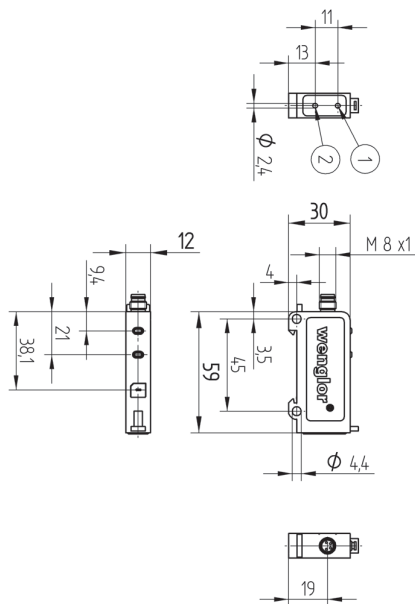

Maßangaben in mm/All dimensions in mm/Mesures en mm
① = Sendediode / Transmitter Diode / Diode émettrice
② = Empfangsdiode / Receiver Diode / Diode réceptrice



Lichtleitkabelsensor
Fiber Optic Cable Sensor
Capteur pour fibres optiques

Die ausführliche Betriebsanleitung ist unter www.wenglor.com zum Download verfügbar und nachzulesen.
Complete operating instructions are available for download and reading at www.wenglor.com.
La notice d'instructions détaillée est disponible en téléchargement sous www.wenglor.com.

QUICKSTART
ODX202

DE | EN | FR

Anschlussbilder
Connection Diagrams
Schémas de raccordement

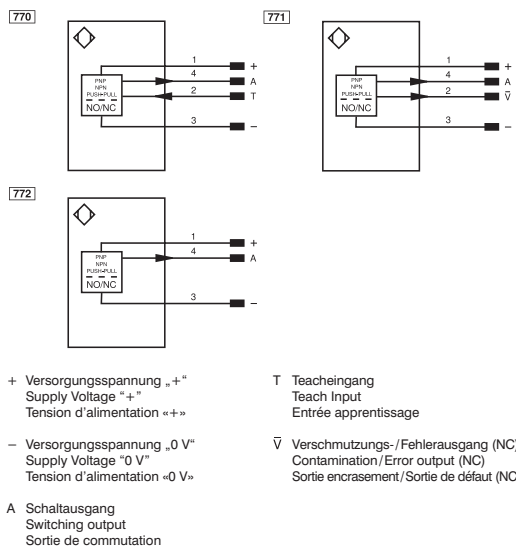

Bedienfeld
Control Panel
Panneau

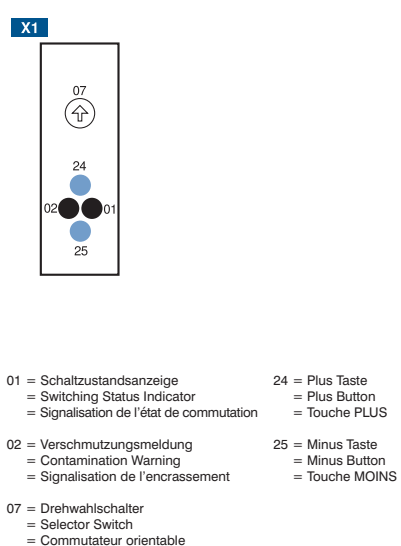

Ergänzende Produkte (siehe Katalog)
Complementary Products (see catalog)
Produits complémentaires (voir catalogue)

wenglor bietet Ihnen die passende Anschluss-technik für Ihr Produkt. / wenglor offers Connection Technology for field wiring. / wenglor vous propose la connectique adaptée à votre produit.

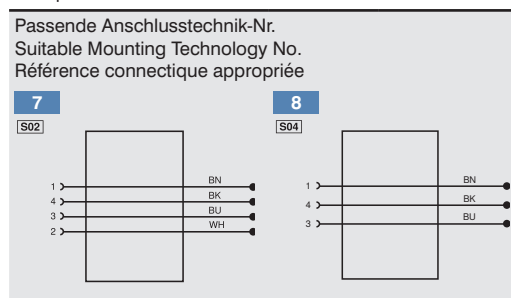

Passende Anschluss-technik-Nr.
Suitable Mounting Technology No.
Référence connectique appropriée

Glasfaserlichtleitkabel / Glass Fiber Optic Cable /
Fibre optique verre

Kunststofflichtleitkabel / Plastic Fiber Optic Cable /
Fibre optique plastique

EU-Konformitätserklärung
EU Declaration of Conformity
Déclaration UE de conformité

Die EU-Konformitätserklärung finden Sie unter www.wenglor.com im Download-Bereich des Produktes. / The EU declaration of conformity can be found on our website at www.wenglor.com in download area. / Vous trouverez la déclaration UE de conformité sur www.wenglor.com, dans la zone de téléchargement du produit.



DE

Bestimmungsgemäße Verwendung

Dieses wenglor-Produkt ist gemäß dem folgenden Funktionsprinzip zu verwenden:

Lichtleitkabelsensoren

An Lichtleitkabelsensoren können Kunststofflichtleitkabel oder Glasfaserlichtleitkabel angeschlossen werden. Universal-reflex-taster sind sowohl mit als auch ohne Lichtleitkabel einsetzbar. Lichtleitkabelsensoren werden das vom Objekt reflektierte Licht aus. Der Ausgang schaltet, wenn ein Objekt die eingestellte Tastweite erreicht (Tastbetrieb) oder der aktive Lichtstrahl unterbrochen wird (Schrankenbetrieb). Helle Objekte reflektieren das Licht besser als dunkle und können daher in größerer Entfernung erkannt werden. Im Schrankenbetrieb hat die Farbe des Objektes keinen Einfluss auf die Reichweite.

Sicherheitshinweise

- Diese Anleitung ist Teil des Produkts und während der gesamten Lebensdauer des Produkts aufzubewahren.
- Betriebsanleitung vor Gebrauch des Produkts sorgfältig durchlesen.
- Montage, Inbetriebnahme und Wartung des vorliegenden Produkts sind ausschließlich durch fachkundiges Personal auszuführen.
- Eingriffe und Veränderungen am Produkt sind nicht zulässig.
- Produkt bei Inbetriebnahme vor Verunreinigung schützen.
- Kein Sicherheitsbauteil gemäß EU-Maschinenrichtlinie.

Technische Daten

Schalthysterese	< 15 %
Lichtart	Rotlicht
Wellenlänge	660 nm
Lebensdauer (Tu = 25 °C)	100000 h
max. zul. Fremdlicht	10000 Lux
Versorgungsspannung	10...30 V DC
Stromaufnahme (Ub = 24 V)	< 40 mA
Schaltfrequenz	2 kHz
Ansprechzeit	250 µs
Anzugs- / Abfallzeitverzögerung	0...200 ms
Temperaturdrift	< 10 %
Temperaturbereich	-25...60 °C
Spannungsabfall Schaltausgang	< 2,5 V
Schaltstrom Schaltausgang	200 mA
kurzschlussfest	ja
verpolungssicher	ja
überlastsicher	ja
Teachmodus	NT, MT, ZT, DT, TP
Schutzklasse	III
Einstellart	Teach-In
Gehäusematerial	Kunststoff
Vollverguss	ja
Schutzart	IP65
Befestigung DIN-Schiene	35 mm
Ausgangsfunktion	PNP / NPN programmierbar Öffner / Schließer umschaltbar

Bestell-Nr.	ODX202		
	P0007	P0107	P0008
Anschlussbild Nr.	770	771	772
Verschmutzungsausgang		✓	
Teacheingang	✓		
Anschlussart	M8 x 1, 4-polig	M8 x 1, 4-polig	M8 x 1, 3-polig
Passende Anschluss-technik-Nr.	7	7	8

Montagehinweise

Bei der Montage und dem Betrieb des Sensors sind die entsprechenden elektrischen sowie mechanischen Vorschriften, Normen und Sicherheitsregeln zu beachten. Der Sensor muss vor mechanischen Einwirkungen geschützt werden. Das Gerät ist so zu befestigen, dass sich die Einbaulage nicht verändern kann.

Hinweis: Bei der Befestigung mit DIN-Schiene wird empfohlen entsprechende Endhalter zu verwenden.

Anschließen von Kunststofflichtleitern

- Kunststofflichtleiter vor der ersten Verwendung einmal mit dem Schneidwerkzeug Z0015 kürzen.
- Befestigungsschieber mit einem Schraubenzieher öffnen (siehe Abb. 1).
- Lichtkabel in die dafür vorgesehenen Öffnungen einstecken (siehe Abb. 2).
- Befestigungsschieber verriegeln (siehe Abb. 3).



Inbetriebnahme

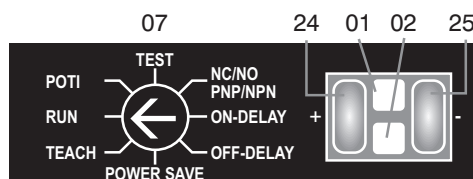

- 01 = Schaltzustandsanzeige
- 02 = Verschmutzungsmeldung
- 07 = Drehwahlschalter
- 24 = Plus Taste
- 25 = Minus Taste

Öffner / Schließer-Funktion (NC / NO) einstellen

- Drehwahlschalter (07) auf NC / NO PNP / NPN
- Plus Taste (24) betätigen → NC-Einstellung (Öffner) → Plus Taste (24) leuchtet
- Minus Taste (25) betätigen → NO-Einstellung (Schließer) → Minus Taste (25) leuchtet
- Drehwahlschalter (07) auf Run

PNP / NPN / Gegentakt einstellen

- Drehwahlschalter (07) auf NC / NO PNP / NPN
- Plus Taste (24) für 5 Sekunden drücken → Plus Taste (24) und Minus Taste (25) blinken
- Plus Taste (24) loslassen
- Plus Taste (24) drücken → Plus Taste (24) leuchtet → PNP-Einstellung
- Minus Taste (25) drücken → Minus Taste (25) leuchtet → NPN-Einstellung
- Plus Taste (24) und Minus Taste (25) gleichzeitig drücken → Plus Taste (24) und Minus Taste (25) leuchten → Gegentakt Einstellung
- Drehwahlschalter (07) auf Run

Schaltabstand über Poti-Funktion einstellen

- Drehwahlschalter (07) auf Poti
- Plus Taste (24) betätigen → Schaltabstand vergrößern
- Minus Taste (25) betätigen → Schaltabstand verkleinern
- Die LEDs der Plus- und Minus Taste funktionieren als Lichtwaage. Je heller / dunkler die jeweilige Taste leuchtet, umso größer / kleiner ist der Schaltabstand. Bei maximalem und minimalem Schaltabstand blinkt die entsprechende Taste.
- Drehwahlschalter (07) auf Run

Schaltabstand über Teach-Funktionen einstellen

- Beim Teach-Vorgang wird der optimale Schaltabstand für das zu erkennende Objekt automatisch eingestellt. Es stehen 4 Teach-Arten zur Verfügung, bei denen der Schaltabstand unterschiedlich berechnet wird:
- Normal-Teachen Minimal-Teachen
- Dynamisch-Teachen Zweipunkt-Teachen

Normal-Teachen

- Drehwahlschalter (07) auf Teach → Rote LED (02) leuchtet
- Leuchtfleck auf Objekt richten
- Plus Taste (24) betätigen → Plus Taste (24) leuchtet
- Plus Taste (24) nochmals betätigen* → Plus Taste (24) erlischt
- Drehwahlschalter (07) auf Run

Minimal-Teachen

- Drehwahlschalter (07) auf Teach
- Leuchtfleck auf Objekt richten
- Minus Taste (25) betätigen → Minus Taste (25) leuchtet
- Minus Taste (25) nochmals betätigen* → Minus Taste (25) erlischt
- Drehwahlschalter (07) auf Run
- Eine Verschmutzungsmeldung ist bei Minimal-Teachen außer Funktion.

* Erfolgt innerhalb von 40 Sekunden kein zweiter Tastendruck, wird der Teach-Vorgang ohne Speicherung abgebrochen.

Dynamisch Teachen (Teachen an bewegten Objekten)

- Drehwahlschalter (07) auf Teach
- Plus Taste (24) betätigen, bis Plus Taste (24) blinkt (ca. nach 5 Sekunden) → Sensor befindet sich in der Aufzeichnungsphase und speichert das minimale und das maximale Empfangslichtsignal
- Plus Taste (24) nochmals betätigen → Aufzeichnungsmodus beendet → Plus Taste (24) erlischt
- Drehwahlschalter (07) auf Run
- Schaltabstand während des Teach-Vorgangs nicht aktiv.

Tast- und Schrankenbetrieb

Sensor legt optimalen Schaltabstand zwischen dem minimalen und dem maximal gespeicherten Empfangslichtsignal der Aufzeichnungsphase automatisch fest.

Ein Blinken der roten LED (02) nach erfolgreichem Dynamisch-Teachen zeigt einen zu geringen Unterschied der Empfangslichtsignale an.

Zweipunkt-Teachen

- Drehwahlschalter (07) auf Teach
- Leuchtfleck auf Objekt A richten
- Plus Taste (24) betätigen → Plus Taste (24) leuchtet
- Leuchtfleck auf Objekt B richten
- Minus Taste (25) betätigen → Minus Taste (25) leuchtet
- Drehwahlschalter (07) auf Run

Tast- und Schrankenbetrieb

Sensor legt optimalen Schaltabstand zwischen Empfangslichtsignal von Objekt A und Objekt B automatisch fest.

Ein Blinken der roten LED (02) nach erfolgreichem Zweipunkt-Teachen zeigt einen zu geringen Unterschied der Empfangslichtsignale an.

Umweltgerechte Entsorgung

Die wenglor sensoric GmbH nimmt unbrauchbare oder irreparable Produkte nicht zurück. Bei der Entsorgung der Produkte gelten die jeweils gültigen länderspezifischen Vorschriften zur Abfallentsorgung.

Proper Use

This wenglor product has to be used according to the following functional principle:

Fiber Optic Cable Sensors

Both plastic fiber optic cables and glass fiber optic cables can be connected to fiber optic cable sensors. Universal reflex sensors can be used both with and without fiber optic cables. Fiber optic cable sensors analyze the light reflected by the object. The output switches when an object reaches the selected range (detection) or when the active light beam is interrupted (operating limits). Bright objects reflect more light than dark objects, and can thus be recognized from greater distances. In barrier operation, the color of the object has no effect on the range.

Safety Precautions

- This operating instruction is part of the product and must be kept during its entire service life.
- Read this operating instruction carefully before using the product.
- Installation, start-up and maintenance of this product has only to be carried out by trained personnel.
- Tampering with or modifying the product is not permissible.
- Protect the product against contamination during start-up.
- Not a safety component in accordance with the EU Machinery Directive.

Technical Data

Switching Hysteresis	< 15%
Light Source	Red Light
Wave Length	660 nm
Service Life (T = 25 °C)	100000 h
max. Ambient Light	10000 Lux
Supply Voltage	10...30 V DC
Current Consumption (Ub = 24 V)	< 40 mA
Switching Frequency	2 kHz
Response Time	250 μs
On-/Off-Delay	0...200 ms
Temperature Drift	< 10%
Temperature Range	-25...60 °C
Switching Output Voltage Drop	< 2,5 V
Switching Output/Switching Current	200 mA
Short Circuit Protection	yes
Reverse Polarity Protection	yes
Overload Protection	yes
Teach Mode	NT, MT, ZT, DT, TP
Protection Class	III
Setting Method	Teach-In
Housing	Plastic
Full Encapsulation	yes
Degree of Protection	IP65
DIN-Rail mounting	35 mm
Output	Configurable as PNP/NPN NO/NC switchable

Ordner Number	ODX202		
	P0007	P0107	P0008
Connection Diagram No.	770	771	772
Contamination Output		✓	
Teach Input	✓		
Connection	M8 x 1, 4-pin	M8 x 1, 4-pin	M8 x 1, 3-pin
Suiting Connection Technology No.	7	7	8

Mounting Instructions

All applicable electrical and mechanical regulations, standards and safety precautions must be adhered to when installing and operating the Sensor. The Sensor must be protected against mechanical influences. Install the device such that its installation position cannot be inadvertently changed. **Note:** Please use the corresponding end holders if mounting at a DIN rail.

Connecting the plastic fibre-optic cable

- Please cut the plastic fibre-optic cable once before using with the Z0015 cutting tool.
- Open the mounting slide with a screwdriver (see fig. 1).
- Insert the light cable into the opening provided to this end (see fig. 2).
- Close the mounting slide (see fig. 3).

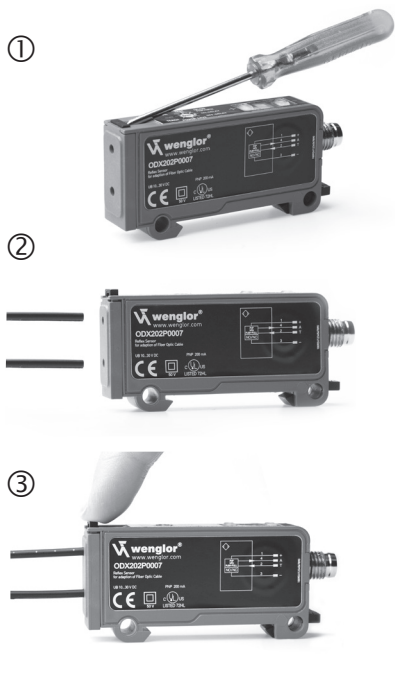

Initial Operation

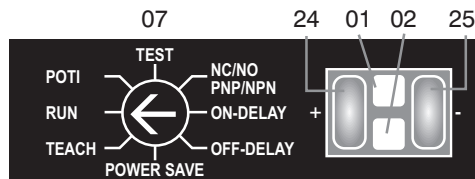

01 = Switching Status Indicator
02 = Contamination Warning
07 = Selector Switch
24 = Plus Button
25 = Minus Button

Selecting NC or NO function

- Set rotary selector switch (07) to NC/NO PNP/NPN
- Activate the plus button (24) → NC is selected (normally closed/dark switching) → Plus button (24) lights up
- Activate the minus button (25) → NO is selected (normally open/light switching) → Minus button (25) lights up
- Set rotary selector switch (07) to Run

Selecting PNP/NPN/ Push-Pull

- Set rotary selector switch (07) to NC/NO PNP/NPN
- Activate the plus button (24) for 5 seconds → Plus button (24) and Minus button (25) blink
- Release Plus button (24)
- Activate the plus button (24) → Plus Button (24) lights up → PNP setting
- Activate the minus button (25) → Minus button (25) lights up → NPN setting
- Activate Plus button (24) and minus button (25) at the same time → Plus button (24) and minus button (25) light up → Push-pull setting
- Set rotary selector switch (07) to Run

Setting Switching Distance with the potentiometer

- Set rotary selector switch (07) to Poti
- Activate the plus button (24) → Switching Distance is increased
- Activate the minus button (25) → Switching Distance is reduced

The LEDs at the plus and minus buttons function like a light scale. The more brightly the respective button is illuminated, the greater the sensing distance and vice versa. The corresponding button blinks if maximum or minimum sensing distance has been selected.

- Set rotary selector switch (07) to Run

Setting Switching Distance with the Teach-In function

The ideal Switching Distance for the object to be recognized is selected automatically with the Teach-In function:

Normal Teach-In	Minimal Teach-In
Dynamic Teach-In	Two-point Teach-In

Notice d'utilisation

Ce produit wenglor doit être utilisé selon le mode de fonctionnement suivant :

Capteurs pour fibres optiques

Des fibres optiques en plastique ou en verre peuvent être raccordées aux capteurs pour fibres optiques. Les capteurs réflex universels peuvent être utilisés aussi bien avec que sans fibres optiques. Les capteurs pour fibres optiques analysent la lumière réfléchiée par l'objet. La sortie est commutée si un objet atteint la distance de travail réglée (mode réflexion) ou si le faisceau lumineux actif est coupé (mode barrage). Les objets clairs réfléchissant mieux la lumière que les objets foncés, ils peuvent être détectés à plus grande distance. En mode barrage, la couleur de l'objet n'a aucune influence sur la portée.

Consignes de sécurité

- Cette notice d'utilisation fait partie intégrante du produit et doit être conservée durant toute la durée de vie du produit.
- Lisez la notice d'utilisation avant la mise sous tension.
- L'installation, les raccordements et les réglages doivent être effectués uniquement par du personnel qualifié.
- Toute intervention ou modification sur le produit est proscrite.
- Lors de la mise en service, veillez à protéger l'appareil d'éventuelles salissures.
- Aucun composant de sécurité selon la directive « Machines » de l'Union Européenne.

Données Techniques

Hystérésis de commutation	< 15%
Type de lumière	Lumière rouge
Longueur d'onde	660 nm
Durée de vie (Tu = 25 °C)	100000 h
Ambiance lumineuse max.	10000 Lux
Tension d'alimentation	10...30 V DC
Consommation (Ub = 24 V)	< 40 mA
Fréquence de commutation	2 kHz
Temps de réponse	250 μs
Temporisation à l'appel/retombée	0...200 ms
Dérive en température	< 10%
Température d'utilisation	-25...60 °C
Chute de tension sortie de commutation	< 2,5 V
Courant commuté sortie de commutation	200 mA
Protection contre les courts-circuits	oui
Protection contre les inversions de polarité	oui
Protection contre les surcharges	oui
Mode d'apprentissage	NT, MT, ZT, DT, TP
Classe de protection	III
Mode de réglage	Apprentissage
Matière du boîtier	Plastique
Electronique noyée	oui
Degré de protection	IP65
Fixation rail DIN	35 mm
Sortie	PNP/NPN programmable Ouverture/Fermeture commutable

Référence	ODX202		
	P0007	P0107	P0008
Schéma de raccordement N°	770	771	772
Sortie encaissement		✓	
Entrée Teach	✓		
Mode de raccordement	M8 x 1, 4-pôles	M8 x 1, 4-pôles	M8 x 1, 3-pôles
Référence connectique appropriée	7	7	8

Instructions de montage

Lors de la mise en service des capteurs respecter les prescriptions de sécurité, normes et instructions électriques et mécaniques appropriées. Protéger le capteur contre toute influence mécanique pouvant le dérégler ou endommager. Le capteur doit être protégé contre les influences mécaniques. Installez l'appareil de telle sorte que sa position ne puisse pas être modifiée par inadvertance.

Remarque : Merci d'utiliser le système de fixation correspondant pour un montage sur rail DIN.

Raccordement des conducteurs de lumière en matière plastique

- Avant la première utilisation, raccourcir les conducteurs de lumière une fois à l'aide de l'outil de coupe Z0015.
- Ouvrir le coulisseau de fixation au moyen d'un tournevis (voir Figure 1).
- Insérer le câble d'éclairage dans les orifices prévus à cet effet (voir Figure 2).
- Verrouiller le coulisseau de fixation (voir Figure 3).



Mise en service

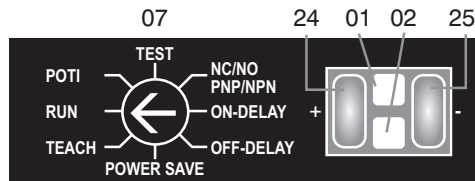

01 = Signalisation de l'état de commutation
02 = Signalisation de l'encaissement
07 = Commutateur orientable
24 = Touche PLUS
25 = Touche MOINS

Configurer la fonction d'ouverture/ de fermeture (NC/NO)

- Positionner le commutateur orientable (07) sur NC/NO PNP/NPN
- Appuyer sur la touche Plus (24) → réglage NC (contact à ouverture) → la touche Plus (24) s'allume
- Appuyer sur la touche Moins (25) → réglage NO (contact à fermeture) → la touche Moins (25) s'allume
- Positionner le commutateur orientable (07) sur Run

Configurer PNP / NPN / Push-Pull

- Positionner le commutateur orientable (07) sur NC/NO PNP/NPN
- Presser la touche Plus (24) pendant 5 secondes → les touches Plus (24) et Moins (25) clignotent
- Lâcher la touche (24)
- Presser la touche Plus (24) → la touche Plus (24) s'allume → réglage PNP
- Presser la touche Moins (25) → la touche Moins (25) s'allume → réglage NPN
- Presser en même temps la touche Plus (24) et la touche Moins (25) → les touches Plus (24) et Moins (25) sont allumées → réglage Push-Pull
- Positionner le commutateur orientable (07) sur Run

Configurer la distance de commutation via la fonction de potentiomètre

- Commutateur orientable (07) sur Poti
 - Appuyer sur la touche Plus (24) → agrandir la distance de commutation
 - Appuyer sur la touche Moins (25) → réduire la distance de commutation
- Les LED des touches Plus et Moins servent comme niveau de lumière. Plus chaque touche est lumineuse/foncée, plus grande/faible est la distance de commutation. Lors d'une distance de commutation maximale et minimale, la touche en question clignote.
- Positionner le commutateur orientable (07) sur Run

Configurer la distance de commutation via la fonction Teach (apprentissage)

Lors de l'apprentissage, la distance de commutation est réglée automatiquement pour l'objet à reconnaître. 4 modes d'apprentissage sont disponibles pour lesquels le point de commutation est calculé de manière différente :

- Apprentissage Normal (Normal Teach-In)
- Apprentissage Minimal (Minimal Teach-In)
- Apprentissage dynamique
- Apprentissage deux points

Normal Teach-In

- Set rotary selector switch (07) to Teach → Red LED (02) lights up
- Align spot to object
- Activate the plus button (24) → Plus button (24) lights up
- Activate the plus button (24) again* → Plus button (24) is no longer illuminated
- Set rotary selector switch (07) to Run

Minimal Teach-In

- Set rotary selector switch (07) to Teach
 - Align spot to object
 - Activate the minus button (25) → Minus button (25) lights up
 - Activate the minus button (25) again* → Minus button (25) is no longer illuminated
 - Set rotary selector switch (07) to Run
- The contamination warning is out of order during minimal Teach-In.

* If a second button operation does not take place within 40 seconds, the teach-in process is aborted without saving any settings.

Dynamic Teach-In (Teach-In with moving objects)

- Set rotary selector switch (07) to Teach
 - Press and hold the plus button (24) until (24) blinks at the plus button (after approx. 5 sec) → The Sensor is now in the recording mode and acquires minimum and maximum incoming light signals
 - Activate the plus button (24) again → The recording mode is ended → Plus button (24) is no longer illuminated
 - Set rotary selector switch (07) to Run
- The switching output is not active during Teach-In.

Scanning and barrier modes

The Sensor automatically determines the ideal switching point between the minimum and maximum incoming light signals acquired during the recording mode.

If the red LED (02) blinks after completion of dynamic teach-in, the difference between the two incoming signals is too small.

Two-point Teach-In

- Set rotary selector switch (07) to Teach
- Align the spot to object A
- Activate the plus button (24) → Plus button (24) lights up
- Align the spot to object B
- Activate the minus button (25) → Minus button (25) lights up
- Set rotary selector switch (07) to Run

Scanning and barrier modes

The Sensor automatically determines the ideal switching point between the incoming light signals from object A and object B.

If the red LED (02) blinks after completion of two-point teach-in, the difference between the two incoming signals is too small.

Proper Disposal

wenglor sensoric GmbH does not accept the return of unusable or irreparable products. Respectively valid national waste disposal regulations apply to product disposal.

Apprentissage Normal (Normal Teach-In)

- Positionner le commutateur orientable (07) sur Teach à la LED rouge (02) s'allume
- Pointer le spot lumineux sur l'objet
- Appuyer sur la touche Plus (24) → la touche Plus (24) s'allume
- Appuyer encore une fois sur la touche Plus (24)* → la touche Plus (24) s'éteint
- Positionner le commutateur orientable (07) sur Run

Apprentissage Minimal (Minimal Teach-In)

- Positionner le commutateur orientable (07) sur Teach
 - Pointer le spot lumineux sur l'objet
 - Appuyer sur la touche Moins (25) à la touche Moins (25) s'allume
 - Appuyer encore une fois sur la touche Moins (25)* → la touche Moins (25) s'éteint
 - Positionner le commutateur orientable (07) sur Run
- Un message d'encaissement est désactivé lors de l'Apprentissage Minimal.

* Si une deuxième pression de touche n'est pas effectuée dans un délai de 40 secondes, le processus d'apprentissage sera annulé sans sauvegarde.

Apprentissage dynamique (Apprentissage sur des objets en mouvement)

- Positionner le commutateur orientable (07) sur Teach
 - Appuyer sur la touche Plus (24) jusqu'à ce que la touche Plus (24) clignote (environ 5 secondes) → Le capteur se trouve dans la phase d'enregistrement et mémorise le signal lumineux de réception minimal et maximal
 - Appuyer encore une fois sur la touche Plus (24) → mode d'enregistrement terminé à la touche Plus (24) s'éteint
 - Positionner le commutateur orientable (07) sur Run
- La sortie de commutation n'est pas activée pendant le processus d'apprentissage.

Mode direct ou mode de barrage

Le capteur détermine automatiquement le point de commutation optimal entre le signal lumineux de réception minimal et le signal maximal mémorisés durant la phase d'enregistrement.

Un clignotement de la LED rouge (02) après qu'un apprentissage dynamique a été effectué indique une trop faible différence des signaux lumineux de réception.

Apprentissage deux points

- Positionner le commutateur orientable (07) sur Teach
- Pointer le spot lumineux sur l'objet A
- Appuyer sur la touche Plus (24) → la touche Plus (24) s'allume
- Pointer le spot lumineux sur l'objet B
- Appuyer sur la touche Moins (25) → la touche Moins (25) s'allume
- Positionner le commutateur orientable (07) sur Run

Mode direct ou mode de barrage

Le capteur détermine automatiquement le point de commutation optimal entre le signal lumineux de réception de l'objet A et de l'objet B.

Un clignotement de la LED rouge (02) après qu'un apprentissage deux points a été effectué indique une trop faible différence des signaux lumineux de réception.

Mise au rebut

La société wenglor sensoric GmbH ne reprend ni les produits inutilisables ni les produits irréparables. Veuillez respecter la réglementation en vigueur en mettant le produit au rebut dans un endroit prévu à cet effet par les autorités publiques.